



**Муниципальное казенное
общеобразовательное учреждение
Морткинская средняя
общеобразовательная школа
(МКОУ Морткинская СОШ)**

628206 ХМАО-Югра, Тюменская область,
Кондинский р-н, п.г.т. Мортка,
ул. Г.М. Борисова д. 5,
тел./факс 8(34677)30-345, 30-344
E-mail: mortka-school@yandex.ru
<http://www.86sch-mortka.EDUSITE.RU>
ОГРН 1028601393831 ОКПО 33582520
ИНН 8616003927 КПП 861601001

УТВЕРЖДЕНО
приказом директора
от 16.11.2018г.
№ 676 – од



СОГЛАСОВАНО
Председатель Управляющего совета
_____ В.В. Веретенников

**ПОЛОЖЕНИЕ
о рабочих компьютерных зонах**

I. Общие положения

В соответствии с программой информатизации МКОУ Морткинская СОШ (далее - Школа) в школе созданы компьютерные зоны для организации образовательного и воспитательного процессов, что позволит выстроить образовательный процесс в модель единого информационно-образовательного пространства. Компьютерная зона – это кабинет с компьютерным и мультимедийным оборудованием, имеющим своё целевое назначение.

Руководителем процесса информатизации школы и формирования единой информационной среды школы является заместитель директора по учебно-воспитательной работе.

Основным органом, внедряющим и развивающим процесс информатизации является школьная команда по информатизации.

Цели данного положения:

- создание организационной и нормативно-правовой основы регулирования использования компьютерного оснащения Школы;
- обеспечение надежной и эффективной работы компьютерного парка и периферийных устройств;
- формирование единой ИКТ-среды школы;
- повышение эффективности управления Школой.

II. Принципы распределения и получения компьютерного оборудования

Распределение компьютерного и мультимедийного оборудования, стоящего на балансе школы, происходит на заседании школьной команды по информатизации. При распределении компьютерного оборудования учитывается следующий рейтинг критериев:

1. Результативность участия педагога в конкурсах, с применением ИКТ по итогам прошлого года.
2. Участие учащихся в ЕГЭ (результативность и частота).
3. Эффективность использования ИКТ в образовательном процессе.
4. Отсутствие замечаний по использованию компьютерного и мультимедийного оборудования по результатам проверки.
5. Запрет на разукрупнение оборудования.

Распределение компьютерного оборудования на каждый текущий год утверждается приказом директора.

По окончании учебного года администратор зоны сдаёт компьютерное оборудование зам. директора по административно-хозяйственной части под роспись.

При получении компьютерного оборудования в начале учебного года знакомится под роспись с эксплуатационным паспортом получаемого оборудования.

II. Компьютерные зоны

По своему функциональному назначению в школе можно выделить шесть компьютерных зон, оснащённых соответствующим компьютерным и мультимедийным оборудованием, соединённых локальной сетью:

1. Автоматизированные рабочие места административных работников и специалистов.
2. Предметные кабинеты, оснащённые компьютерным и мультимедийным оборудованием.
3. Компьютерные классы (кабинеты информатики).
4. БИЦ (библиотечно-информационный центр)
(Приложение №1. Схема. Компьютерные зоны и локальная сеть школы)

IV. Назначение и статус компьютерных зон

4.1. Автоматизированные рабочие места административных работников (директора, заместителя директора по УВР, заместителя директора по ВР, методиста, заместителя директора по АХР) и специалистов (документоведа, бухгалтеров, специалиста по кадрам) – административная локальная сеть:

- информатизация процесса управления ОП;
- оперативный обмен информацией и принятие решений;
- ведение баз данных по своему направлению.

Закрытая для свободного доступа педагогов и учащихся зона.

4.2. Предметные кабинеты:

- организация воспитательного и образовательного процесса;
- внеурочная деятельность учащихся;
- заполнение базы данных в АИАС «АРМ - Директор» и «Электронный классный журнал»;
- проведение общешкольных мероприятий.

Зона, открытая для свободного доступа педагогов и учащихся (в присутствии педагога), открытая для перемещения оборудования, по решению администрации для использования в других помещениях.

4.3. Компьютерные классы (кабинеты информатики):

- организация воспитательного и образовательного процесса;
- внеурочная деятельность учащихся;
- заполнение базы данных в АИАС «АРМ - Директор» и «Электронный классный журнал»;
- проведение общешкольных мероприятий.

Зона, открытая для свободного доступа педагогов и учащихся (в присутствии педагога).

4.4. БИЦ (библиотечно-информационный центр):

- обеспечение участникам образовательного процесса – обучающимся, педагогическим работникам, родителям обучающихся доступа к информации, знаниям, идеям, культурным ценностям посредством использования библиотечно-информационных ресурсов общеобразовательного учреждения на цифровых (CD-диски); коммуникативных (компьютерные сети) носителях.

Зона, открытая для свободного доступа педагогов и учащихся (по согласованию с руководителем БИЦ).

4.5. Учительская:

- Научно-методическое руководство и координация работ в сфере информатизации, содействие формированию и развитию единой информационной образовательной среды школы.

- Оказание методической помощи учителям по внедрению и пропаганде передового педагогического опыта в области новых информационных технологий.
- Использование сети Интернет в целях образования и воспитания.
- Пользование электронным ящиком.
- Заполнение базы данных в АИАС «АРМ - Директор» и «Электронный классный журнал».
- Использование кабинета для создания, развертывания и обслуживания он-лайн связи школы с другими образовательными организациями для проведения интеллектуальных мероприятий.
- Тиражирование материалов образовательного характера на общедоступном принтере.
- Создание, реализация и сопровождение веб-сайта школы, персональных сайтов, сайтов МО.

Зона, открытая для свободного доступа педагогов и учащихся (под руководством педагогов).

V. Администрирование компьютерных зон

Каждая компьютерная зона управляется субъектом, осуществляющим администрирование и сопровождающим процесс эксплуатации оборудования.

К процессу администрирования относятся:

- включение, выключение оборудования;
- установка и удаление программ;
- содержание в чистоте;
- оформление заявок на ликвидацию неполадок, установку и удаление программ;
- систематизация содержимого компьютеров;
- регулярное проведение мероприятий по антивирусной защите программных средств;
- размещение правил пользования оборудованием для публичного рассмотрения;
- ведение документации (инвентаризационной карточки, журнала по технике безопасности);
- бережное отношение к имуществу, техническому и программному обеспечению;
- обеспечивает соблюдение правил безопасной работы и санитарно-гигиенических требований во время учебных занятий.

Администраторами зон являются:

- Администрация и специалисты – на своих рабочих местах;
- Педагоги-предметники и заведующие кабинетом – в предметных кабинетах;
- Педагоги-предметники и заведующие кабинетом – в компьютерных классах (кабинеты информатики);
- Руководитель БИЦ – в библиотечно-информационном центре;
- Педагоги-пользователи – в учительской;
- Инженер-программист – все компьютерные зоны.

VI. Пользователям компьютерных зон запрещено:

- Приступать к работе без ознакомления с «Общими правилами техники безопасности при нахождении в компьютерном классе», «Правилами использования оборудования»;
- Изменение топологии сети самостоятельно пользователем, подключение и реконфигурация любого элемента сети без согласования с инженером-программистом.
- Пользование Интернет, принтерами, сканерами учащимися без сопровождения педагога.
- Оставлять включенным мультимедиапроектор более 30 минут, а также включенным на перемене.

- Закрывать световую лампу мультимедиапроектора подсобными материалами (книгами, дисками и др.).
- Инсталлировать программы на компьютеры без специального согласования с администратором компьютерной зоны.
- Пользоваться компьютерами и принтерами администрации и специалистов без согласования с ними.
- Использовать Интернет не в учебных целях.
- Подключаться к сетевым видеоиграм, а также пользоваться и распространять другие компьютерные игры.
- Скачивать из сети Интернет и устанавливать программы, способные нарушить целостность системы.
- Пользователям локальной сети категорически запрещено передавать сторонним лицам какие-либо сведения о настройке элементов сети (имена пользователей, пароли и т. д.).
- Изменять месторасположение оборудования без согласования с заместителем директора по АХР.

VII. Ответственность пользователей

Педагоги несут полную материальную и иную ответственность за сохранность оборудования и использование не лицензионного программного обеспечения, жизнь и здоровье учащихся, возможные последствия вследствие несанкционированного доступа в Интернет.

В случае нарушения установленного Положением порядка функционирования компьютерного оборудования виновные на основании акта администратора компьютерной зоны будут привлекаться к административной и материальной ответственности.

Пользователи оборудования несут ответственность за поломку оборудования, в следствии нарушения правил эксплуатации, на основании акта заключения специалистов, проводивших диагностику оборудования.

Администратор по согласованию со школьной командой по информатизации может лишить пользователя доступа в кабинет при нарушении правил поведения и возникновении угрозы целостности оборудования и программного обеспечения.

Схема рабочих зон и локальной сети МКОУ Морткинская СОШ

1 ЭТАЖ

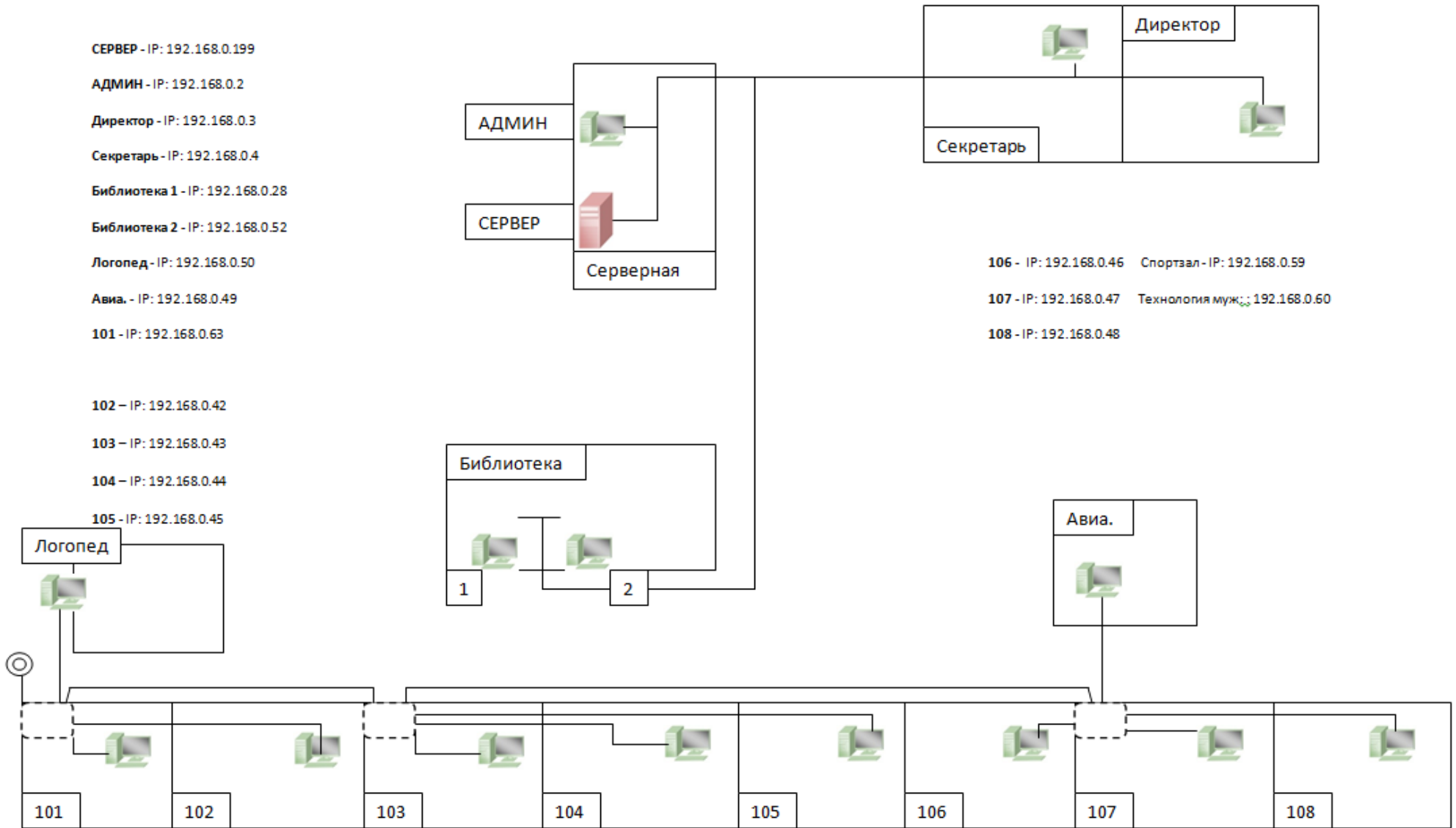

2 ЭТАЖ

АХР 1 - IP: 192.168.0.5

АХР 2 - IP: 192.168.0.6

216(1) - IP: 192.168.0.15

216(2) - IP: 192.168.0.12

216(3) - IP: 192.168.0.14

217(физика) - IP: 192.168.0.76

201 - IP: 192.168.0.21

202 - IP: 192.168.0.77

203(1) - IP: 192.168.0.18

203(2) - IP: 192.168.0.19

203(3) - IP: 192.168.0.91

203(4) - IP: 192.168.0.11

218 - IP: 192.168.0.73

215 - IP: 192.168.0.75

204 - IP: 192.168.0.20

205 - IP: 192.168.0.22

206 - IP: 192.168.0.23

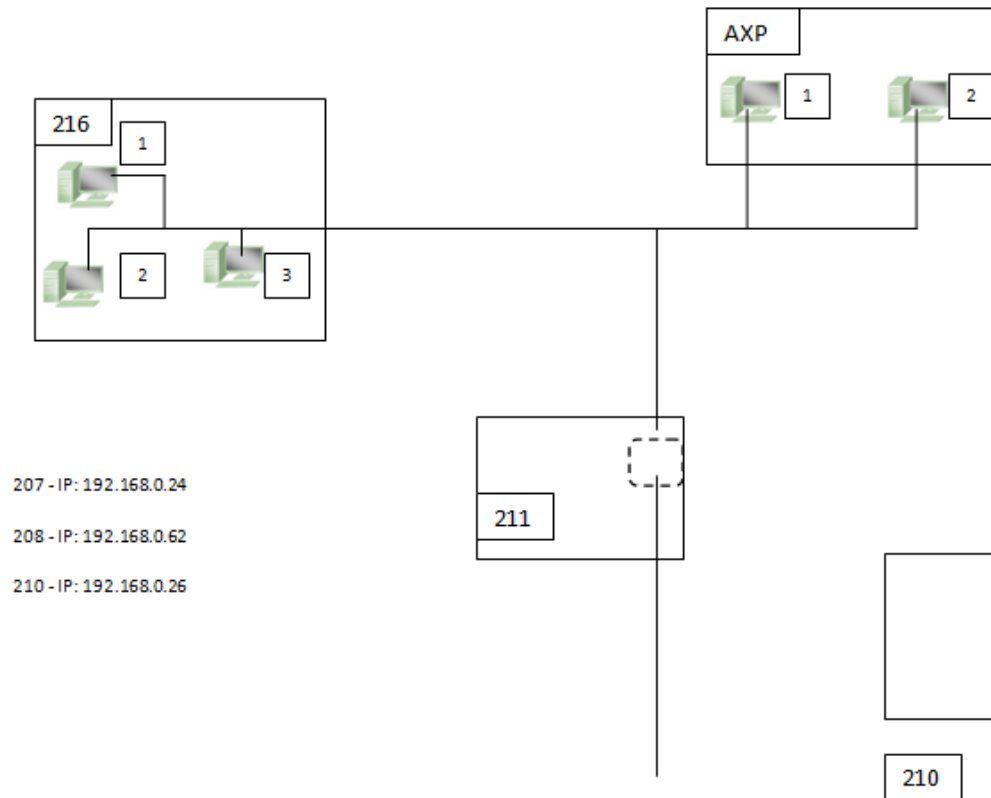

207 - IP: 192.168.0.24

208 - IP: 192.168.0.62

210 - IP: 192.168.0.26

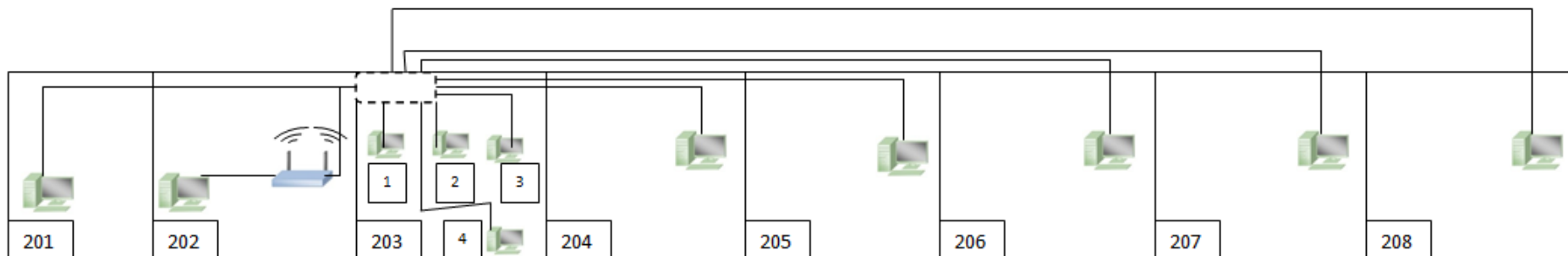

201 Кабинет

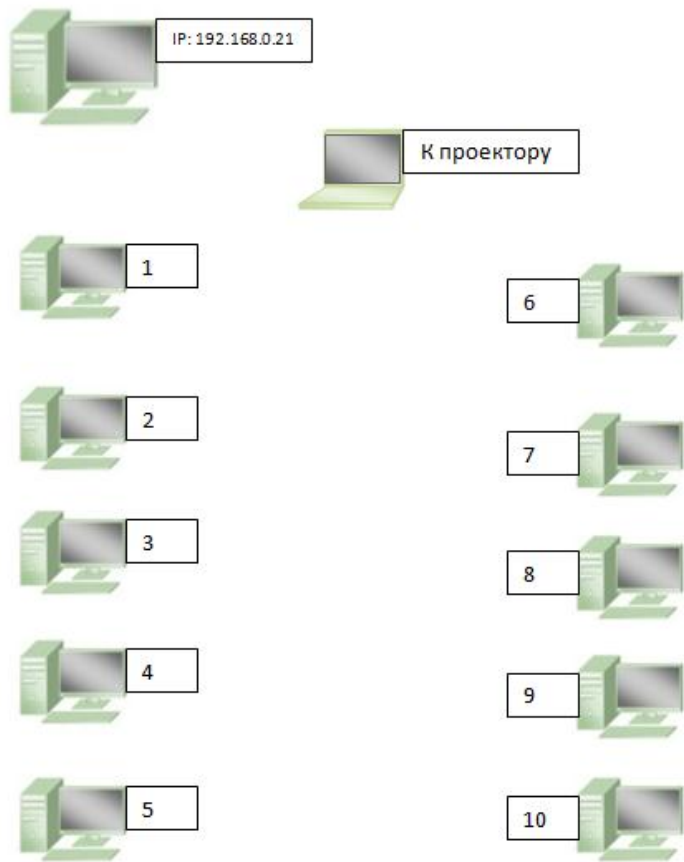

202 Кабинет

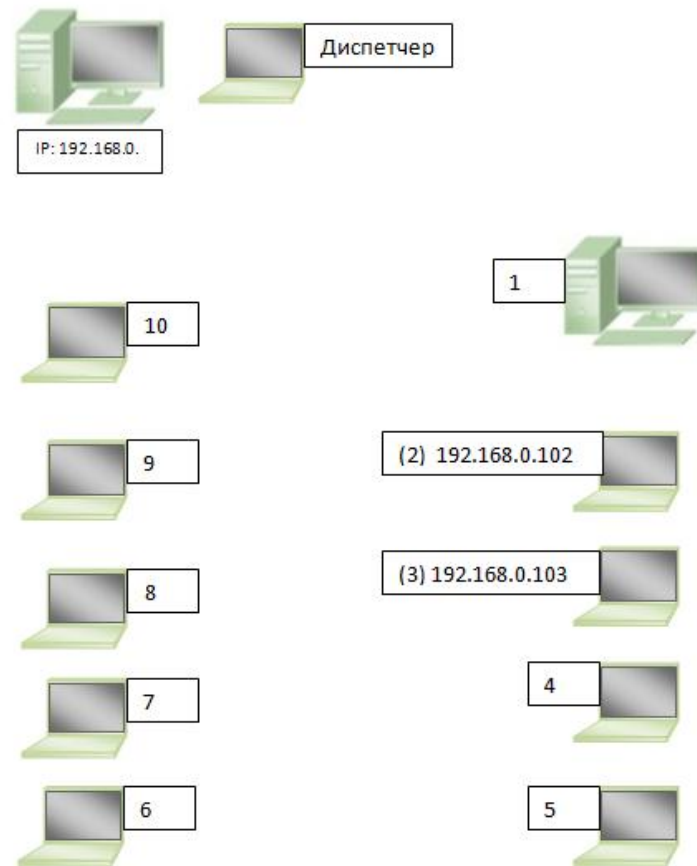

3 ЭТАЖ

Бух.1 – IP: 192.168.0.8

Бух.2 - IP: 192.168.0.9

Бух.3 - IP: 192.168.0.10

Кадры. - IP: 192.168.0.7

302 - IP: 192.168.0.31

303 - IP: 192.168.0.33

304 - IP: 192.168.0.34

305 - IP: 192.168.0.35

306 - IP: 192.168.0.36

307 - IP: 192.168.0.37

308 - IP: 192.168.0.38

309 - IP: 192.168.0.39

312 - IP: 192.168.0.32

Музей - IP: 192.168.0.40

